

**Dimensions/  
Dimensions de pose**

- **Largeur** : max. 4,00 m (en fonction du tissu)
- **Hauteur** : max. 4,00 m (en fonction du tissu)
- **Tissu** : max. 12,0 kg (en fonction du moteur)

**Entraînement/  
Mécanisme de manoeuvre**

- **Motorisation** dans l'axe du store.
- Le store peut être manoeuvré à l'aide d'un interrupteur ou d'une télécommande RTS. Le mécanisme de manoeuvre se porte garant d'un positionnement exact et progressif de la toile à la position souhaitée.
- **Axe tubulaire** (Ø43,0 / Ø52,0 / Ø65,0 mm) en aluminium extrudé (Al Mg Si 0,5 F22).
- **Barre de charge** (18 x 36 mm) en aluminium extrudé (Al Mg Si 0,5 F22). Compatible avec guidage par câbles. Charge supplémentaire possible via un profilé en acier.
- **Pièces en plastique** de première qualité, résistant aux températures élevées et à l'abrasion.

**Manoeuvre**

- **Unité de contrôle SOMFY 40 - 230 V**  
adapté pour l'axe tubulaire Ø52,0 ou Ø65,0 mm.  
Type de protection : IP 44, couple nominal : 3/6 Nm, régime nominal : 30/20 Tr/min., tension nominale : 230 V, fréquence : 50 Hz, intensité : 0,44/0,55 A, puissance : 95/120 W, raccordement : 2,5 m fil (3 x 0,75 mm<sup>2</sup>).
- **Unité de contrôle SOMFY 40 RTS - 230 V**  
adapté pour l'axe tubulaire Ø52,0 ou Ø65,0 mm.  
Type de protection : IP 44, couple nominal : 3/6 Nm, régime nominal : 30/20 Tr/min., tension nominale : 230 V, fréquence : 50 Hz, intensité : 0,44/0,55 A, puissance : 95/120 W, raccordement : 3,0 m fil (3 x 0,75 mm<sup>2</sup>).
- **Unité de contrôle SOMFY LT 50 - 230V**  
adapté pour l'axe tubulaire Ø65,0 mm.  
Type de protection : IP 44, couple nominal : 6 Nm, régime nominal : 17 Tr/min., tension nominale : 230 V, fréquence : 50 Hz, intensité : 0,45 A, puissance : 90 W, raccordement : 3,0 m fil (4 x 0,75 mm<sup>2</sup>).
- **Unité de contrôle SOMFY 50 RTS - 230V**  
adapté pour l'axe tubulaire Ø65,0 mm.  
Type de protection : IP 31, couple nominal : 3 Nm, régime nominal : 28 Tr/min., tension nominale : 230 V, fréquence : 50 Hz, intensité : 0,4 A, puissance : 90 W, raccordement : 3,0 m fil (4 x 0,75 mm<sup>2</sup>).
- **Côté moteur**: au choix, gauche ou droite.

**Coloris**

- **Barre de charge** (18 x 36 mm) Alu RAL 7035 ou blanc 9010
- **Support** : en acier galvanisé.
- **Pièces en plastique** assorties en blanc, noir et gris .

**Montage**

- **Montage de support universel** au mur, au plafond ou dans l'embrasure de la baie.
- **Guidage par câbles** directement vissé sur le support ou avec l'équerre galvanisé .

## Montage

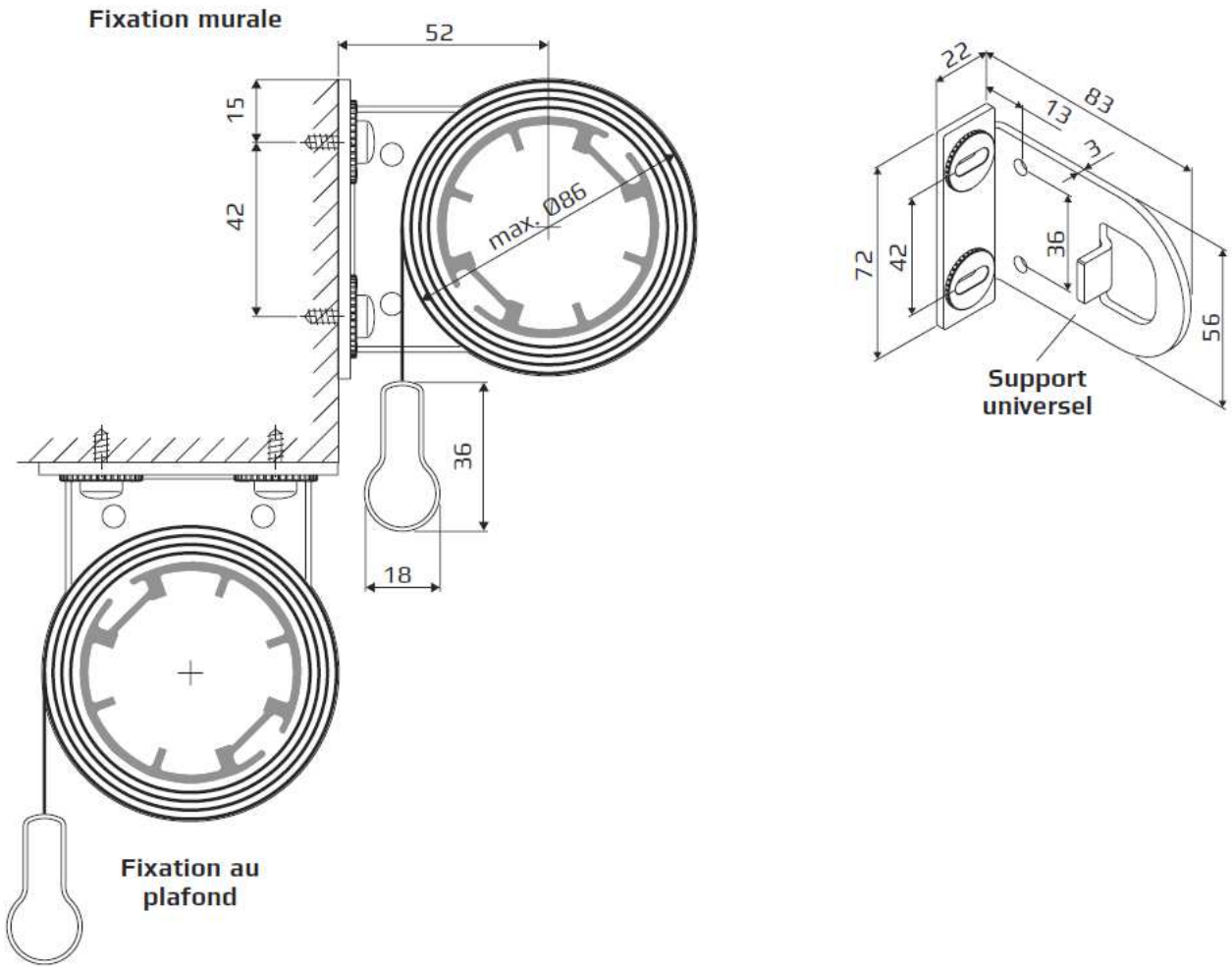

## Guidage par câbles

